

Register your product and get support at
www.philips.com/welcome

AJ3115



FR Mode d'emploi

PHILIPS

1

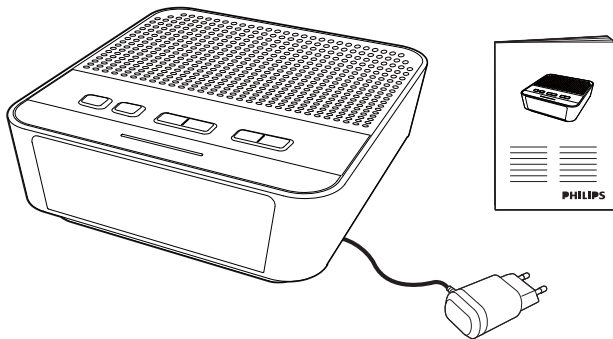

2

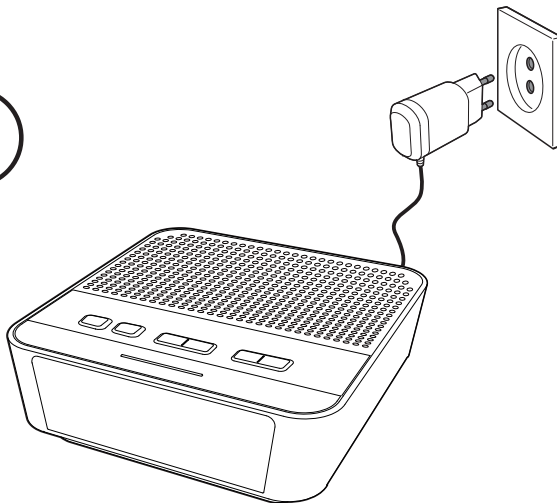

3

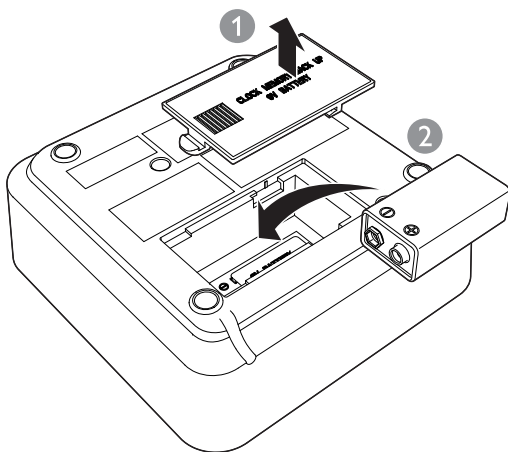

4

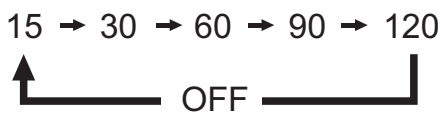
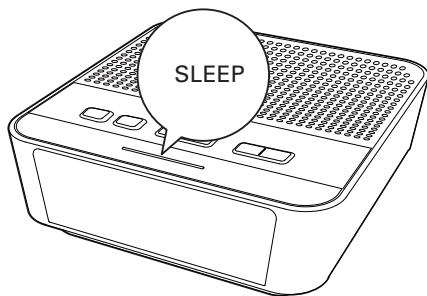

5

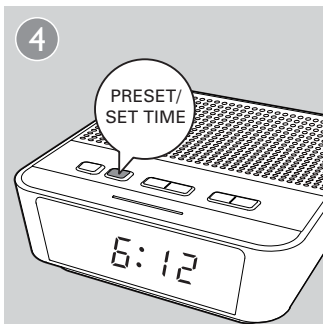
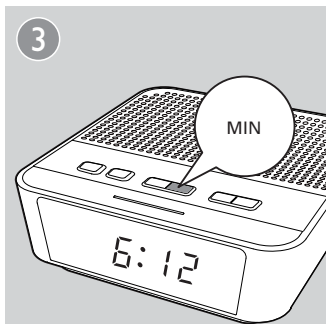
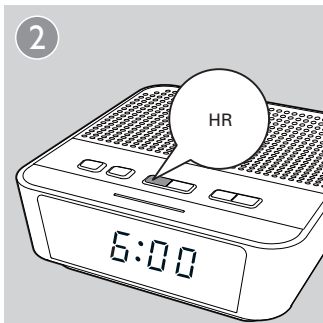
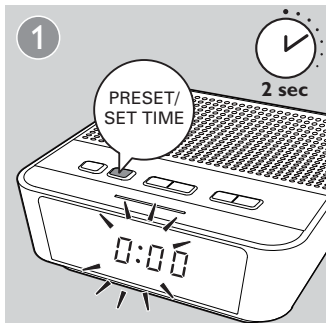

6

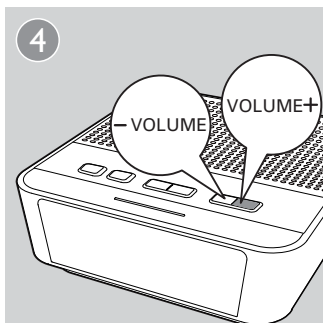
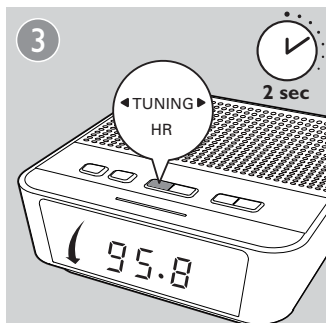
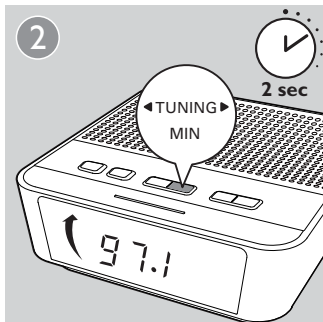
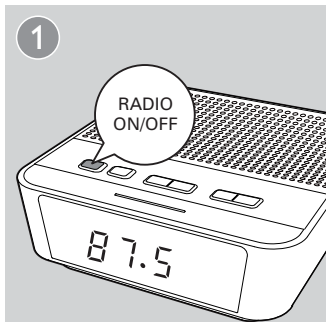

7

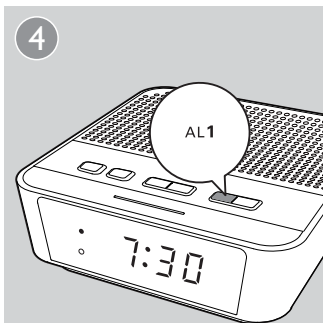
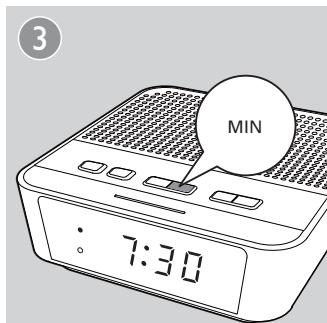
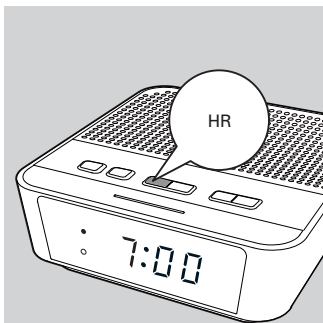
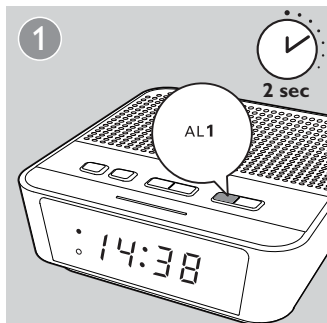

8

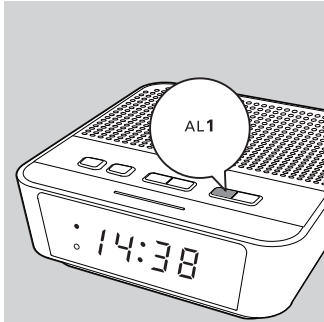

1 Important

- Lisez attentivement ces consignes.
- Tenez compte de tous les avertissements.
- Respectez toutes les consignes.
- N'obstruez pas les orifices de ventilation. Installez l'appareil conformément aux consignes du fabricant.
- N'installez pas l'appareil à proximité de sources de chaleur telles que des radiateurs, registres de chaleur, poêles ou autres appareils (amplificateurs par exemple) produisant de la chaleur.
- Évitez de marcher sur le cordon d'alimentation ou de le pincer, notamment au niveau des fiches, des prises de courant et de son point de sortie sur le radio-réveil.
- Utilisez uniquement les pièces de fixation/accessoires spécifié(e)s par le fabricant.
- Débranchez ce radio-réveil en cas d'orage ou pendant les longues périodes d'inutilisation.
- Confiez toutes les tâches de maintenance à un personnel qualifié. Une réparation est nécessaire en cas d'endommagement du radio-réveil : par exemple, endommagement du cordon d'alimentation ou de la fiche, déversement de liquide ou chute d'objets à l'intérieur du radio-réveil, exposition du radio-réveil à la pluie ou à l'humidité, dysfonctionnement ou chute du radio-réveil.
- Utilisation des piles ATTENTION – Pour éviter les fuites de piles pouvant endommager le radio-réveil ou entraîner des blessures corporelles ou des dégâts matériels, respectez les consignes suivantes :
 - Installez la pile correctement, avec les signes + et - orientés comme indiqué sur le radio-réveil.
 - Enlevez la pile lorsque le radio-réveil n'est pas utilisé pendant un long moment.

- Les piles ne doivent pas être exposées à une chaleur excessive (lumière du soleil, feu ou source assimilée).
- Ce radio-réveil ne doit pas être exposé à des fuites ou à des éclaboussures.
- Ne placez pas d'objets susceptibles de l'endommager sur votre radio-réveil (par exemple, objets remplis de liquide ou bougies allumées).
- Si la fiche de l'adaptateur plug-in Direct est utilisée comme dispositif de découplage, elle doit rester facilement accessible.

2 Votre radio-réveil

Félicitations pour votre achat et bienvenue chez Philips ! Pour profiter pleinement de l'assistance offerte par Philips, enregistrez votre produit à l'adresse suivante : www.philips.com/welcome.

Contenu de l'emballage (Fig. ①)

3 Guide de démarrage

Les instructions fournies dans ce chapitre doivent être suivies dans l'ordre énoncé.

Installation de la pile

La pile permet de sauvegarder uniquement les paramètres de l'horloge et du réveil.



Attention

- Risque d'explosion ! Tenez la pile à l'abri de toute source de chaleur, des rayons du soleil et du feu. Ne jetez jamais la pile dans le feu.
- La pile contient des substances chimiques : elle doit donc être mise au rebut de manière adéquate.

Insérez 1 pile 9 V **6F22** (non fournie) en respectant la polarité (+/-) indiquée. (Fig. ③)



Conseil

- Le rétroéclairage de l'afficheur est éteint lorsque l'alimentation secteur est débranchée.

Alimentation (Fig. ②)



Attention

- Risque d'endommagement du produit ! Assurez-vous que la tension d'alimentation correspond à la valeur de tension imprimée au dos ou sous le radio-réveil.
- Risque d'électrocution ! Lorsque vous débranchez l'adaptateur secteur, tirez sur la fiche électrique, jamais sur le cordon.



Remarque

- La plaque signalétique est située sur la partie inférieure du radio-réveil.

Réglage de l'horloge (Fig. ⑤)



Remarque

- Vous pouvez uniquement régler l'heure en mode veille.

4 Écoute de stations de radio FM



Remarque

- Éloignez le radio-réveil des autres appareils électroniques pour éviter les interférences radio.
- Pour une meilleure réception, déployez entièrement l'antenne FM et modifiez-en la position.

Réglage des stations de radio FM (Fig. ⑥)

Programmation manuelle des stations de radio FM

Vous pouvez mémoriser jusqu'à 10 stations de radio FM.

- 1 Permet de régler une station de radio FM.
- 2 Maintenez le bouton **PRESET** enfoncé pendant deux secondes.
↳ Le numéro de présélection se met à clignoter.
- 3 Appuyez plusieurs fois sur ◀ **TUNING** ▶ pour sélectionner un numéro.
- 4 Appuyez de nouveau sur **PRESET** pour confirmer.
- 5 Répétez les étapes 1 à 4 pour mémoriser d'autres stations de radio.



Conseil

- Pour effacer une station présélectionnée, mémorisez une autre station à sa place.

Sélection d'une station de radio présélectionnée

En mode Tuner FM, appuyez plusieurs fois sur **PRESET** pour sélectionner un numéro de présélection.

Réglage du volume

Lorsque vous écoutez la radio, appuyez sur **-VOLUME +** pour régler le volume.

5 Autres fonctions

Réglage de l'alarme

Réglage de l'alarme



Remarque

- Vous ne pouvez régler l'alarme qu'en mode veille.
- Lorsque l'alarme se déclenche, le volume augmente progressivement. Vous ne pouvez pas régler le volume de l'alarme manuellement.
- Assurez-vous que vous avez correctement réglé l'horloge.

Suivez l'illustration pour régler la première alarme. (Fig. ⑦)

- **AL1** : permet de régler la première alarme.
- **AL2** : permet de régler la deuxième alarme.



Conseil

- Le radio-réveil quitte le mode de réglage de l'alarme après 10 secondes d'inactivité.

Sélection de la source de l'alarme

Vous pouvez sélectionner la radio FM ou le buzzer comme source d'alarme. (Fig. ⑧)

↳ L'icône d'alarme correspondante s'allume.

Activation/désactivation de l'alarme

Appuyez plusieurs fois sur **AL1** ou **AL2** pour activer ou désactiver l'alarme. (Fig. ⑧)

↳ Si l'alarme est désactivée, le voyant d'alarme s'éteint.

↳ L'alarme se déclenche le jour suivant.

Alarme en mode rappel

Lorsque l'alarme se déclenche, appuyez sur **SNOOZE**.

↳ L'alarme s'éteint, puis se déclenche de nouveau neuf minutes plus tard.

Réglage de l'arrêt programmé

Ce radio-réveil peut basculer automatiquement en mode veille après une période prédéfinie. (Fig. ④)

Pour désactiver l'arrêt programmé :

- Appuyez plusieurs fois sur **SLEEP** jusqu'à ce que **[OFF]** (Désactivé) s'affiche.

6 Informations sur le produit



Remarque

- Les informations sur le produit sont sujettes à modifications sans notification préalable.

Caractéristiques techniques

Amplificateur

Puissance de sortie totale	200 MW RMS
----------------------------	------------

Tuner (FM)

Gamme de fréquences	87,5-108 MHz
---------------------	--------------

Grille de syntonisation	50 kHz
-------------------------	--------

Sensibilité	
- Mono, rapport signal/bruit 26 dB	< 22 dBf
- Stéréo, rapport signal/bruit 46 dB	< 51,5 dBf

Distorsion harmonique totale	< 3 %
------------------------------	-------

Rapport signal/bruit	> 50 dBA
----------------------	----------

Informations générales

Alimentation secteur (adaptateur secteur)	Marque : Philips ; Modèle : AS030-060-EE050 ; Entrée : 100-240 V~, 50/60 Hz ; 0,15 A ; Sortie : 6 V $\overline{=}$ 0,5 A
---	---

Consommation électrique en mode de fonctionnement	5 W
---	-----

Consommation électrique en mode veille	< 1 W
--	-------

Dimensions :	
Unité principale (l x H x P)	130 x 46 x 130 mm

Poids :	
- Unité principale	0,26 kg
- Avec emballage	0,4 kg

7 Dépannage



Avertissement

- Ne retirez jamais le boîtier de l'appareil.

Pour que votre garantie reste valide, n'essayez jamais de réparer le système vous-même.

En cas de problème lors de l'utilisation de cet appareil, vérifiez les points suivants avant de faire appel au service d'assistance. Si aucune solution à votre problème n'a été trouvée, visitez le site Web Philips (www.philips.com/support). Lorsque vous contactez Philips, placez votre appareil à portée de main et gardez le numéro de modèle et le numéro de série de l'appareil à disposition.

Pas d'alimentation

- Assurez-vous que la fiche d'alimentation de l'appareil est correctement branchée.
- Assurez-vous que la prise secteur est alimentée.

Absence de son

- Réglez le volume.

Aucune réponse de l'appareil

- Débranchez et rebranchez la prise d'alimentation secteur, puis rallumez l'appareil.

Mauvaise qualité de la réception radio

- Éloignez l'appareil de votre téléviseur ou magnétoscope.
- Déployez entièrement l'antenne FM.

L'alarme ne fonctionne pas

- Réglez correctement l'horloge/alarme.

Le réglage de l'horloge/alarme est effacé

- Une coupure de courant s'est produite ou la prise d'alimentation a été débranchée.
- Réinitialisez l'horloge/alarme.

8 Avertissement

Toute modification apportée à cet appareil qui ne serait pas approuvée expressément par Philips Consumer Lifestyle peut invalider l'habilitation de l'utilisateur à utiliser l'appareil.

Ce produit est conforme aux spécifications d'interférence radio de la Communauté Européenne.



Votre produit a été conçu et fabriqué avec des matériaux et des composants de haute qualité pouvant être recyclés et réutilisés.



La présence du symbole de poubelle barrée sur un produit indique que ce dernier est conforme à la directive européenne 2002/96/EC.



Veuillez vous renseigner sur votre système de gestion des déchets d'équipements électriques et électroniques.

Veuillez respecter la réglementation locale et ne jetez pas vos anciens produits avec les ordures ménagères courantes. La mise au rebut correcte de l'ancien produit permet de préserver l'environnement et la santé.

Votre produit contient des piles relevant de la directive européenne 2006/66/EC, qui ne peuvent être jetées avec les ordures ménagères. Renseignez-vous sur les dispositions en vigueur dans votre région concernant la collecte séparée des piles car la mise au rebut correcte permet de préserver l'environnement et la santé.



Informations sur l'environnement

Tout emballage superflu a été supprimé. Nous avons fait notre possible pour permettre une séparation facile de l'emballage en trois matériaux : carton (boîte), polystyrène moussé (qui amortit les chocs) et polyéthylène (sacs, feuille protectrice en mousse).

Votre appareil se compose de matériaux recyclables et réutilisables à condition d'être démontés par une entreprise spécialisée. Respectez les réglementations locales pour vous débarrasser des emballages, des piles usagées et de votre ancien équipement.



All registered and unregistered trademarks are property of their respective owners.

© 2012 Koninklijke Philips Electronics N.V.

All rights reserved.

AJ3115_12_UM_V1.1

